

ЗАТВОРЫ ОБРАТНЫЕ

Назначение: затворы обратные предназначены для предотвращения обратного потока рабочей среды в технологических трубопроводах. Не являются запорной арматурой.

Рабочее положение затвора на горизонтальном трубопроводе: крышкой вверх.

Направление подачи рабочей среды: одностороннее

Фланцевые присоединительные размеры по ГОСТ 33259-2015:

— PN 1,6; 2,5 МПа (16; 25 кгс/см²) – исполнение В;

— PN 4,0 МПа (40 кгс/см²) – исполнение Е;

— PN 6,3 МПа (63 кгс/см²) – исполнение J;

По спец.заказу возможно изготовление клапанов с фланцевым исполнением E, F, C, D

Присоединение к трубопроводу: под приварку, фланцевое.

ЗАО «ПО «МЗТА» оставляет за собой право на использование других материалов, применение которых не противоречит требованиям нормативной документации

Таблица 3.1 — ПОКАЗАТЕЛИ НАЗНАЧЕНИЯ

Наименование	19с76нж 19с53нж 19с38нж	19лс76нж 19лс53нж 19лс38нж	19нж76нж 19нж53нж 19нж38нж
Рабочая среда	Вода, пар, масло, нефть, нефтепродукты, другие неагрессивные жидкие среды, по отношению к которым материалы, применяемые в клапанах, коррозионно-стойкие.	Вода, пар, масло, нефть, нефтепродукты, другие неагрессивные жидкие среды, по отношению к которым материалы, применяемые в клапанах, коррозионно-стойкие.	Вода, пар, масло, нефть, нефтепродукты, другие неагрессивные и агрессивные жидкие среды, по отношению к которым материалы, применяемые в клапанах, коррозионно-стойкие.
Температура рабочей среды	от –40 до +450 °С	от –60 до +450 °С	от –60 до +600 °С
Климатическое исполнение по ГОСТ 15150-69	У1	ХЛ1	УХЛ1
Материал корпусных деталей	25Л	20ГЛ	12Х18Н9ТЛ
Класс герметичности по ГОСТ 9544-2015	Жидкости: класс С, D, E, F, G Газ: класс D, E, F		

Таблица 3.2 — МАТЕРИАЛЬНОЕ ИСПОЛНЕНИЕ

№	Наименование	19с76нж 19с53нж 19с38нж	19лс76нж 19лс53нж 19лс38нж	19нж76нж 19нж53нж 19нж38нж
1	Корпус	25Л	20ГЛ	12Х18Н9ТЛ
2	Седло	25Л+20Х13	20ГЛ+08Х18Н10	12Х18Н9ТЛ
3	Диск	25Л+20Х13	20ГЛ+08Х18Н10	12Х18Н9ТЛ
4	Скоба	25Л	20ГЛ	12Х18Н9ТЛ
5	Гайка	08Х18Н10	08Х18Н10	08Х18Н10
6	Палец	20Х13	08Х18Н10	08Х18Н10
7	Кронштейн	25Л	20ГЛ	12Х18Н9ТЛ
8	Гайка	Сталь 45	25ХМ	08Х18Н10
9	Шпилька	Сталь 35	42ХМ	08Х18Н10
10	Болт	08Х18Н10	08Х18Н10	08Х18Н10
11	Прокладка	08Х18Н10+графит	08Х18Н10+графит	08Х18Н10+графит
12	Крышка	25Л	20ГЛ	12Х18Н9ТЛ
13	Рым-болт	Сталь 45	42ХМ	08Х18Н10

Таблица 3.3 — ПОКАЗАТЕЛИ НАДЕЖНОСТИ

Наименование	Гарантийный срок	Назначенный срок службы	Полный ресурс	Наработка на отказ
Затворы обратные	24 месяца	не менее 10 лет	не менее 100 000 часов	12 000 часов

ГАБАРИТНЫЕ РАЗМЕРЫ PN 1,6 МПа

Таблица 3.4 — ГАБАРИТНЫЕ РАЗМЕРЫ ДЛЯ ФЛАНЦЕВОГО ПРИСОЕДИНЕНИЯ

DN	L	D	D1	D2	h	b	n-d	H	Масса, кг
50	230	160	125	102	3	14	4-18	135	14
65	290	180	145	122	3	15	4-18	142	18
80	310	195	160	133	3	17	4-18	165	23
100	350	215	180	158	3	17	8-18	180	32
125	400	245	210	184	3	19	8-18	210	55
150	480	280	240	212	3	21	8-22	233	70
200	550	335	295	268	3	23	12-22	304	108
250	650	405	355	320	3	27	12-26	348	175
300	750	460	410	370	4	27	12-26	390	280
350	850	520	470	430	4	30	16-26	420	395
400	950	580	525	482	4	32	16-30	468	485
500	1150	710	650	585	4	40	20-33	550	850
600	1350	840	770	685	5	43	20-39	620	1190
700	1450	910	840	800	5	45	24-39	650	1650
800	1650	1020	950	905	5	47	24-39	720	2250
1000	2050	1255	1170	1110	5	51	28-45	890	3685

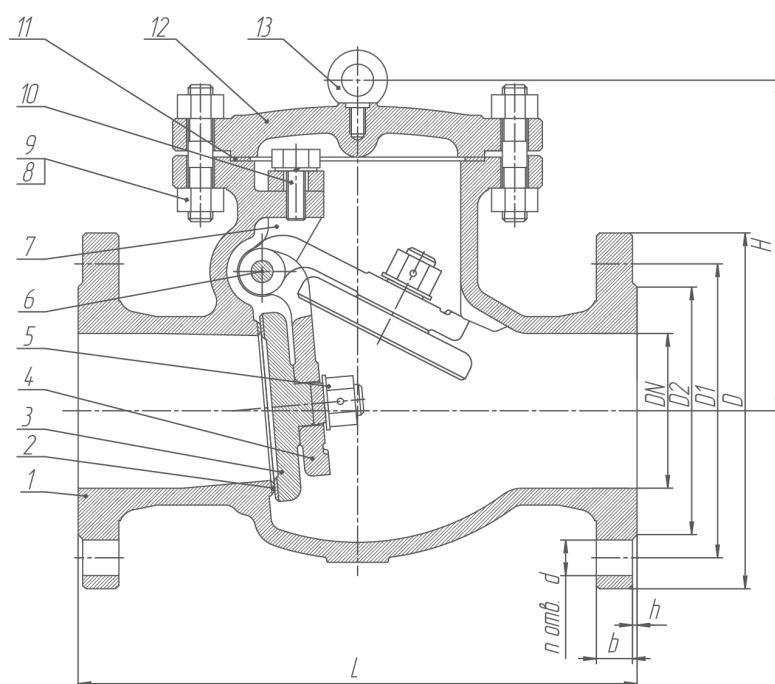

Затворы обратные PN 1,6 МПа

1. Корпус, 2. Седло, 3. Диск, 4. Скоба, 5. Гайка, 6. Палец, 7. Кронштейн,
8. Гайка, 9. Шпилька, 10. Болт, 11. Прокладка,
12. Крышка, 13. Рым-болт